



VENDURO



COMBI PLASMABOX 1000

Technologie d'épuration innovante et confort

Le but de cette boîte de recirculation est une **AVANCE 2 IN 1**

Nous l'appelons ECO HYBRIDE UNIT 2 in 1.

Le moteur à distance crée **moins de bruit et donc plus de confort** dans la cuisine.

Comme deuxième avantage, cette unité fournit **purification de l'air de +90%** de l'air pollué de la cuisine/plaque de cuisson.

Les personnes à la recherche d'un appareil économe en énergie avec un rendement élevé et un meilleur confort trouveront certainement leur bonheur et un confort accru trouvera certainement leur compte dans ce produit.

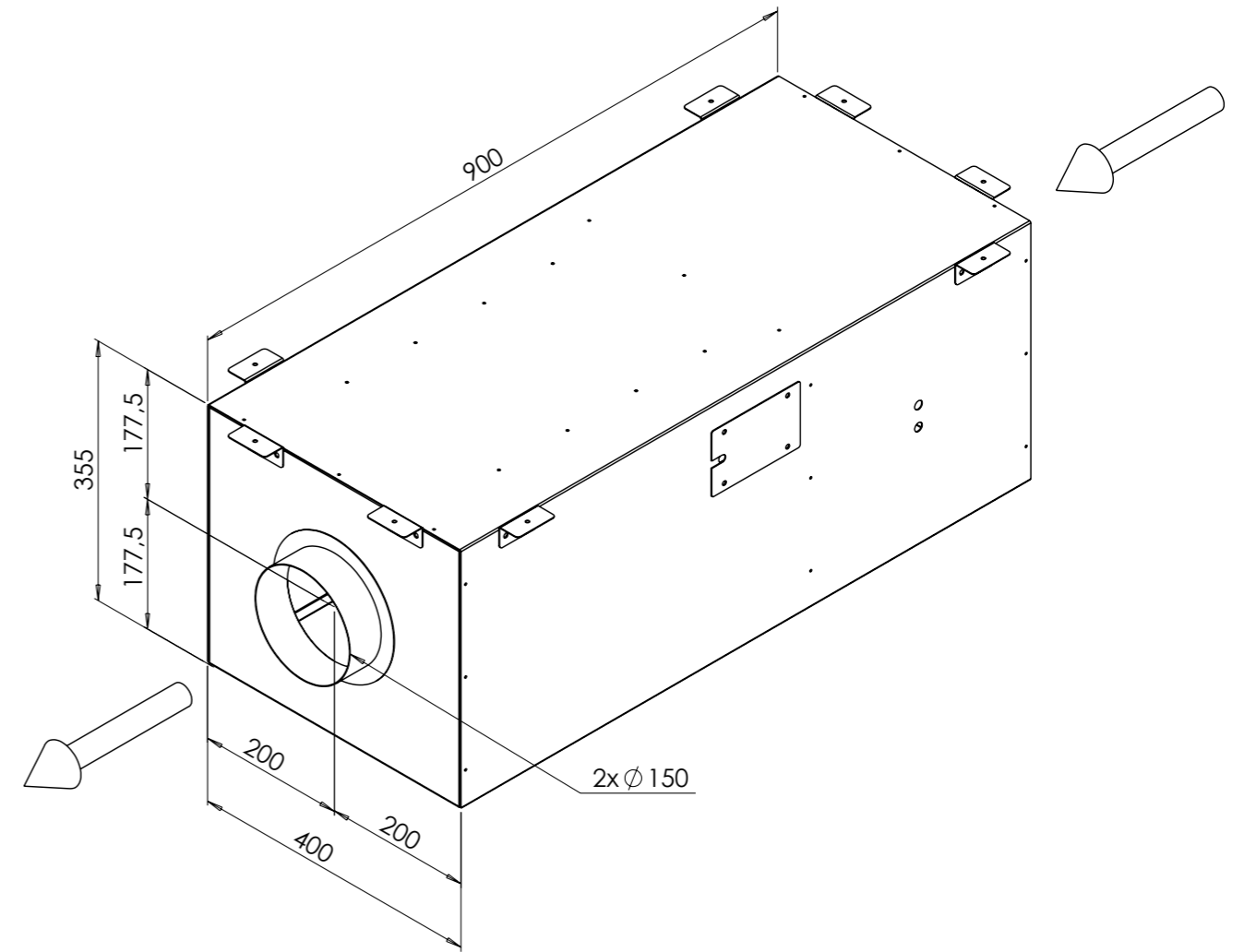

Notes sur le produit et la conception

- Pour une installation optimale de cet appareil est utilisé avec une hotte Venduro de votre choix entre 55cm-130cm de longueur.
- Le boîtier peut être installé à une distance de 4-6 mètres.
- Cette unité est de couleur standard blanche. (RAL 9010)
- Option d'installation: Il est possible de positionner l'appareil à la verticale ou à l'horizontale. Montage au mur ou plafond aux choix.
- Contient un ventilateur EC et une unité de purification d'air IQ850.
- Système de recirculation avec un diamètre d'entrée-sortie de 150 mm.
- Le prix de ce produit est de **€ 2.377,94** (TVA inclus)

Données techniques

Longueur x Hauteur x Largeur

- 900mm x 400mm x 355 mm

Poids

- 21,5 KG

Puissance de moteur

- 230 Watt

Débit Box

- Maximaal 940M³/h

Consommation électrique de l'unité plasma

- Moyenne 10 Watt/h

Niveau de bruit Db(A)

- Vitesse 1 : 37 Db(A)
- Vitesse 2 : 43 Db(A)
- Vitesse 3 : 45 Db(A)
- Vitesse 4 : 47Db(A)

Capacité de purification de l'air

- maximale 1060m³/h

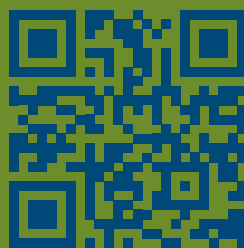

Spieveldstraat 23 Industrieterrein E17/3 9160 Lokeren - België

T +32 9 340 60 00 F +32 9 340 60 01

info@venduro.be ou voir QR-Code

